

UK Nominal 1200 x 1800 mm*

E Medida Nominal 1200 x 1800mm*

D Nominal 1200 x 1800mm*

NL Nominaal 1200 x 1800 mm

F 1200 x 1800mm, dimension nominale

I 1200 x 1800mm*, dimensioni nominali

PL Wymiar płyty 1200 x 1800mm*

RU Номинальный размер 1200x1800 мм

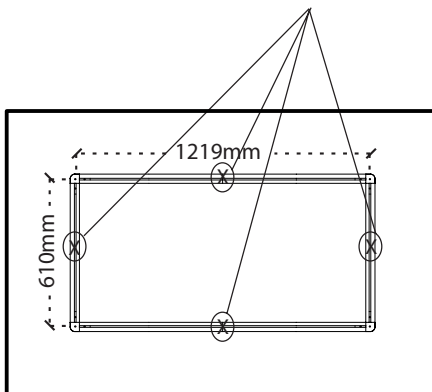

UK Attach the Canopy at the mid-points of each side (not in the corner)

E Fijar el Canopy a los puntos medios de cada lado, no en las esquinas

D Canopy Befestigung in der Mitte der Seiten (nicht in den Eckpunkten)

NL Maak de Canopy vast in het midden van iedere zijde (niet in de hoeken)

F Fixer le Canopy au milieu de chaque côté (pas dans les angles)

I Sospendere il Canopy al centro di ogni lato (non negli angoli)

PL Zamocuj płytę Canopy pośrodku każdego z boków (nie na rogach)

RU Крепите панель Сапору на срединных точках обеих сторон (не на углах)

UK Nominal 1200 x 2400 mm*

E Medida Nominal 1200 x 2400mm*

D Nominal 1200 x 2400mm*

NL Nominaal 1200 x 2400 mm

F 1200 x 2400mm, dimension nominale

I 1200 x 2400mm*, dimensioni nominali

PL Wymiar płyty 1200 x 2400mm*

RU Номинальный размер 1200 x 2400 мм

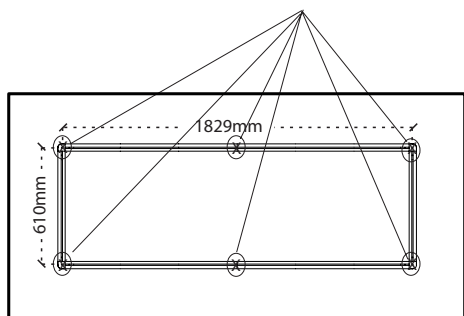

UK Attach the Canopy at the four corners and at the mid-points of both long sides

E Fijar el Canopy a las 4 esquinas y a los puntos medios de los lados largos.

D Canopy Befestigung in den vier Eckpunkten und in der Mitte der Längsseiten

NL Maak de Canopy vast in de vier hoeken en in het midden van de beide lange zijde.

F Fixer le Canopy sur les 4 angles et au milieu des 2 longueurs

I Sospendere il Canopy nei 4 angoli e al centro di entrambi i lati lunghi

PL Zamocuj płytę Canopy na każdym z czterech rogów oraz pośrodku obu dłuższych boków

RU Крепите панель Сапору на 4 углах и на срединных точках обеих сторон

***UK** For these modules, the same suspension systems can be used as for the 1200 x 1200 module. Please follow the same installation instructions

***E** Para estos módulos, se pueden usar los mismos sistemas de suspensión que para los módulos de 1200*1200. Seguir las mismas instrucciones de instalación

***D** Die Befestigung für diese Abmessung erfolgt analog zu dem System 1200 x1200. Folgen Sie bitte der Anleitung

***NL** Voor deze module. Hetzelfde ophangstelsel kan worden gebruikt voor de 1200 x 1200 module Volg hiervoor dezelfde installatie instructies

***F** Pour ces modules, les mêmes systèmes de suspension choisis pour le module 1200 x1200mm peuvent être utilisés. Veuillez suivre les mêmes instructions de pose

***I** Per questi moduli, utilizzare lo stesso sistema di sospensione del 1200 x 1200mm. Si prega di seguire le stesse istruzioni di posa

***PL** W przypadku płyt o większych wymiarach można wykorzystać te same systemy podwieszania jak w przypadku płyty 1200 x 1200. Prosimy postępować zgodnie z instrukcjami montażowymi odpowiadającymi temu wymiarowi płyty

***RU** Для данных модулей может использоваться такая же подвесная система, как и для панелей размером 1200 x1200 мм. Пожалуйста, следуйте той же системе установки панелей



UK

Attach the gripper structure anchor as well as the drywall clip with a suitable fastener in accordance with EN13964.

- Optima Canopies are not recommended for external use.
- The Canopy should always be suspended by 2 people.
- In case a Canopy is attached to the grid of an existing ceiling system, it needs to be verified if the load capacity is still sufficient or if the existing ceiling needs additional hangers to the structure.
- Do not allow excess cable to drop below the canopy when adjusting the panel to the required height. This could cause injury or panel edge damage.

Please contact our Internal Technical Sales Group for further details 0800 371 849 (UK) and 1800 409 002 (ROI).

E

Fijar el casquillo y el cuelgue individual para cartón-yeso con un cuelgue que pueda soportar el peso del Canopy según la norma EN 13964.

- Optima Canopy, no debe instalarse en zonas exteriores.
- Para la instalación del Canopy hacen falta 2 personas
- En el caso de que se fije el panel Canopy, a una perfilería de un techo existente, es necesario verificar la capacidad de carga de la perfilería, o si dicha perfilería necesita reforzarse con mas cuelgues.
- Aconsejamos que corte el cable sobrante, puesto que podría dañar el panel.

Para mayor información, contacte con el servicio interno de ventas al 00 800 90 21 03 68 (llamada gratuita)

D

Die Befestigungshülse (6 mm Innendurchmesser) wie der Direktbefestigungsclip für Gipskarton ist unter Berücksichtigung der EN 13964 zu befestigen.

- Sie sind nicht für den Außenbereich zugelassen.
- Das Aufhängen des Deckensegels erfordert 2 Personen.
- Vor dem Installieren des Deckensegels unter einer abgehängten Decke die Tragfähigkeit kontrollieren, ggf. zusätzliche Abhänger ergänzen.
- Beim Aufhängen und Justieren des Deckensegels die Abhängedrähte nicht auf das Deckensegel fallen lassen. Dies könnte Verletzungen oder Produktbeschädigungen verursachen.

Weitere Informationen erhalten Sie von unserem Kundenservice. (+49) 0251 7603 210.

NL

Bevestig de bevestigingsbus evenals de clips voor gipsplaten met een doelmatig bevestigingsmiddel volgens EN13964.

- Optima Canopies zijn niet geschikt voor gebruik buiten gebouwen.
- Het ophangen van de Canopy dient met minimaal 2 personen te geschieden.
- Wanneer een Canopy direct wordt opgehangen aan het ophangstelsel of een ander plafondsysteem, dient men te controleren of het extra gewicht door het ophangstelsel kan worden gedragen.
- De ophangkabels mogen niet onder de Canopy komen tijdens of na het afstellen van de ophanghoogte van de Canopy. Dit kan ongelukken of schade aan het paneel veroorzaken.

Voor meer informatie kunt u contact opnemen met Market Service Center (+31) 076 5217733.

F

Attacher la douille de fixation ainsi que le clip de fixation directe à une fixation adéquate conformément à la norme EN 13964.

- Les Optima Canopy ne doivent pas être installés à l'extérieur des bâtiments.
- La mise en œuvre du Canopy nécessite 2 personnes.
- En cas de suspension du Canopy à l'ossature d'un plafond existant, il sera nécessaire de vérifier si la charge admissible est suffisante ou si le plafond existant a besoin de suspentes supplémentaires.
- Ne pas laisser trop de longueur de câbles pendre sur le Canopy durant le réglage du niveau, cela pourrait endommager le panneau.

Pour plus d'informations merci de contacter le Service Info Conseil au 0 800 41 36 43 (appel gratuit).

I

Fissare il manicotto di ancoraggio o i clip di fissaggio dirette per cartongesso con un fissaggio superiore in conformità alla Norma EN13964.

- Canopy non dovrà essere installato all'esterno.
- Il fissaggio di Canopy richiede 2 persone.
- Nel caso in cui il Canopy viene sospeso al di sotto di un controsoffitto esistente, è necessario verificare che il carico ammissibile sia sufficiente o se è necessario aggiungere pendini supplementari
- Durante la regolazione dell'altezza finale del Canopy, si raccomanda di tagliare i cavi in eccesso per evitare danni sul pannello.

Per ulteriori dettagli consultare l'Ufficio Tecnico Commerciale (+39) 02/66 22 76 50.

PL

Zamocuj nakładkę montażową oraz klips do konstrukcji g-k przy pomocy odpowiedniego mocowania, zgodnie z normą EN13964.

- Nie zaleca się stosowania płyt Canopy na zewnątrz budynków.
- Montaż płyt Canopy powinien być wykonywany przez co najmniej 2 osoby.
- W przypadku montażu płyty Canopy do konstrukcji istniejącego sufitu podwieszanego należy się upewnić, czy zdolność nośna konstrukcji jest nadal wystarczająca, czy też dla wykonania montażu należy zwiększyć liczbę wieszaków sufitu podwieszanego.
- W trakcie regulacji wysokości zawieszenia płyty należy zwrócić uwagę, aby linki do podwieszania nie zwiślały swobodnie poniżej płyty. Mogłoby to spowodować obrażenia pracujących osób lub uszkodzenia krawędzi płyty.

Dodatkowe informacje można uzyskać w Biurze Sprzedaży firmy Armstrong w Warszawie tel. 22 337 86 10.

RU

Присоедините анкерный стержень так же, как и клипсу для крепления гипсокартона, к подходящему зажимному устройству в соответствии со стандартом EN 13964.

- Панели Optima Canopies не рекомендуется применять вне помещения.
- Панели Canopy следует устанавливать 2 людям.
- Если панель Canopy монтируется на уже установленную подвесную систему, необходимо проверить, достаточна ли несущая способность подвесной системы для установки панелей Canopy или нужны дополнительные подвесы.
- Не допускайте, чтобы лишние элементы троса мешали фиксации панели на требуемой высоте. Это может привести к физическим повреждениям или повреждениям кромки панели.

Пожалуйста, свяжитесь с нашей Службой Технической Поддержки по телефону (495) 956 51 00.

UK Installation Instructions for individual installations
E Instrucciones de montaje para instalaciones individuales
D Einbauanleitung für individuelle Installation
NL Installatie instructies voor individuele installaties

F Guide d'installation pour pose d'un élément
I Istruzioni di posa per un elemento Canopy
PL Instrukcje montażowe dla poszczególnych rozwiązań
RU Инструкции по нестандартной установке панелей

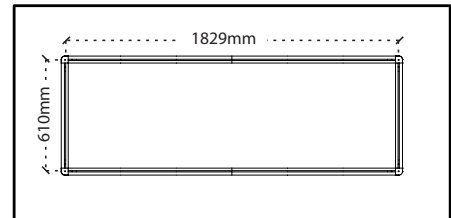
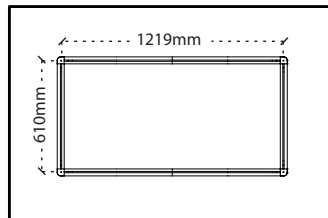
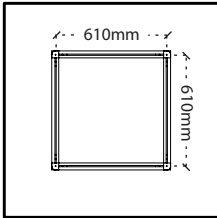

UK Nominal 1200 x 1200 mm Various shapes (BP5440 to BP5447)
E Nominal 1200 x 1200 mm (BP5440 hasta BP5447)
D Nominal 1200 x 1200 mm Unterschiedliche Formen (BP5440 to BP5447)
NL Nominaal 1200 x 1200 mm (BP5440 tot BP5447)
F 1200 x 1200mm (nominal) Diverses formes (BP 5440 à BP 5447)
I 1200 x 1200 mm, dimensione nominale Varie forme (dal BP5440 al BP5447)
PL Wymiar płyty 1200 x 1200 mm Różne kształty płyt (BP5440 do BP5447)
RU Номинальный размер 1200 x 1200 мм Различной формы (от BP 5440 до BP 5447)

UK Nominal 1200 x 1800 mm (BP5448)
E Nominal 1200 x 1800 mm (BP5448)
D Nominal 1200 x 1800 mm (BP5448)
NL Nominaal 1200 x 1800 mm (BP5448)
F 1200 x 1800mm, dimension nominale (BP5448)
I 1200 x 1800 mm, dimensione nominale (BP5448)
PL Wymiar płyty 1200 x 1800 mm (BP5448)
RU Номинальный размер 1200 x 1800мм (BP 5448)

UK Nominal 1200 x 2400 mm (BP5449)
E Nominal 1200 x 2400 mm (BP5449)
D Nominal 1200 x 2400 mm (BP5449)
NL Nominaal 1200 x 2400 mm (BP5449)
F 1200 x 2400mm, dimension nominale (BP5449)
I 1200 x 2400 mm, dimensione nominale (BP5449)
PL Wymiar płyty 1200 x 2400 mm (BP5449)
RU Номинальный размер 1200 x 2400мм (BP 5449)

UK Nominal 1200 x 1200 mm

E Nominal 1200 x 1200mm
D Nominal 1200 x 1200mm
NL Nominaal 1200 x 1200 mm
F 1200 x1200mm, dimension nominale
I 1200 x 1200mm, dimensione nominale
PL Wymiar płyty 1200 x 1200mm
RU Номинальный размер 1200 x1200мм

1) UK Direct attachment to the soffit

E Fijación directa al forjado
D Direktbefestigung an der Decke
NL Rechtstreekse bevestiging aan de bouwkundige constructie
F Fixation directe sur la structure
I Fissaggio diretto alla struttura
PL Mocowanie bezpośrednio do stropu
RU Направьте крепление к перекрытию

UK Detach the Canopy and use the individual backing sheet to mark the attachment points
E Sacar el panel del soporte y usarlo para marcar los puntos de fijación
D Als Bohrschablone das Canopy von der Tragplatte (Verpackung) lösen, um die Ankerpunkte zu lokalisieren
NL Maak de Canopy los en gebruik de kabelstippen bovenop de verpakking om de bevestigingspunten te bepalen
F Détacher le Canopy et utiliser la feuille de calpinage des points de fixation
I Svitare il Canopy dall'apposito supporto e utilizzare il medesimo supporto per individuare i punti di ancoraggio
PL Wyjmij płytę Canopy i użyj matrycy aby zaznaczyć punkty podwieszenia
RU Отсоедините панель Canopy и используйте отдельный лист для маркировки точек крепления

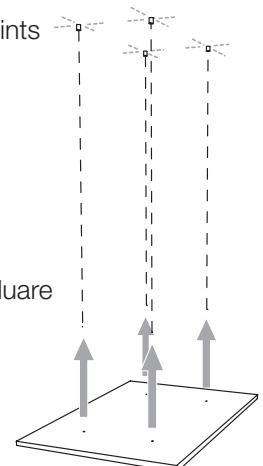

1.1) UK Individual suspension with aircraft cables to the structural soffit



- E Montaje individual con cables a la estructura del forjado**
- D Individuelle Installation mit Abhängekabel**
- NL Individuele ophanging met staalkabels aan de bouwkundige constructie**
- F Suspension d'un élément à la structure avec câbles fixés**

I Sospensione con cavi alla struttura per un Canopy

- PL Podwieszenie pojedynczych płyt bezpośrednio do stropu przy pomocy linek do podwieszania**
- RU Специальный подвес с тросом, монтируемый к перекрытию**

- 1**
- UK Attach the Four Suspension Cables**
 - E Fijar los 4 cables de suspensión**
 - D Befestigung der 4 Abhängekabel**
 - NL Maak de vier ophangkabels vast**
 - F Fixer les 4 câbles de fixation**
 - I Fissare i 4 cavi di sospensione**
 - PL Przymocuj 4 linki do podwieszania**
 - RU Присоедините 4 подвесных троса**

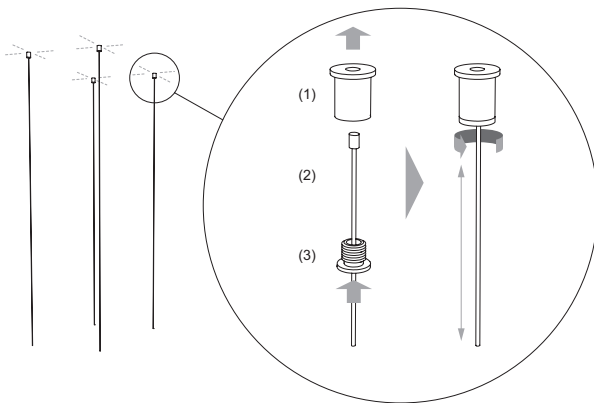

- (1)**
- UK Gripper structure anchor (6mm internal diam.)**
 - E Casquillo con rosca interior (agujero de 6 mm)**
 - D Befestigungshülse (6 mm Innendurchmesser)**
 - NL Bevestigingsbus (inw. Diameter: 6 mm)**
 - F Douille de fixation (6mm de diamètre intérieur)**
 - I Manicotto di ancoraggio per barra filettata, (diametro interno 6 mm)**
 - PL Nakrętka montażowa (średnica wewnętrzna 6 mm)**
 - RU Анкерный стержень (внутренний диаметр которого - 6 мм)**



- (2)**
- UK Suspension cable**
 - E Cable de suspensión**
 - D Abhängekabel**
 - NL Ophangkabel**
 - F Câble de suspension**
 - I Cavi di sospensione**
 - PL Linka do podwieszania**
 - RU Подвесной трос**



- (3)**
- UK Gripper anchor cap**
 - E Pieza de unión casquillo**
 - D Kabelbefestigungsschraube**
 - NL Bevestigingsdop**
 - F Bouchon de douille**
 - I Chiusura del manicotto di ancoraggio per barra filettata**
 - PL Nakładka do nakrętki montażowej**
 - RU Головка анкерного стержня**



- 2**
- UK Attach bottom end cable adjuster to the Canopy on the floor**
 - E Fijar los reguladores de longitud de cable al Canopy sobre el suelo**
 - D Am Boden den Justierverbinder mit dem Canopy verschrauben**
 - NL Bevestig de kabellengteverstellers aan de Canopy op de grond**
 - F Au sol, insérer le manchon extrémité basse du câble au Canopy**
 - I A terra, avvitare la parte inferiore degli aggiustatori sul Canopy**
 - PL Zamocuj regulator dolnego końca linki do podwieszania do płyty jeszcze przed jej podniesieniem do góry**
 - RU Закрепите натяжной болт троса на панели Сапору на ровной поверхности (например, на полу)**

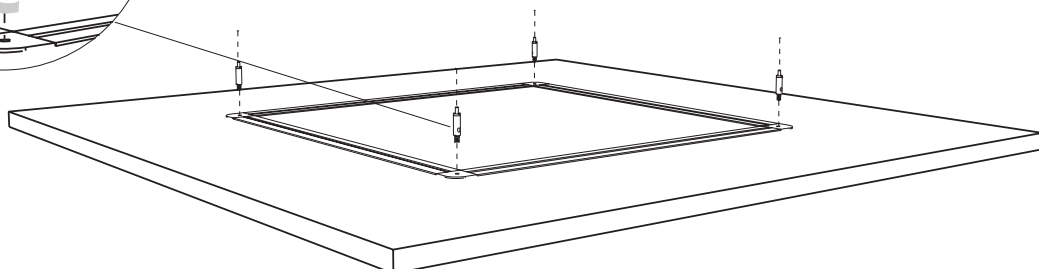
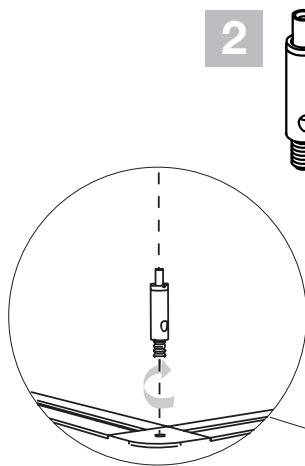

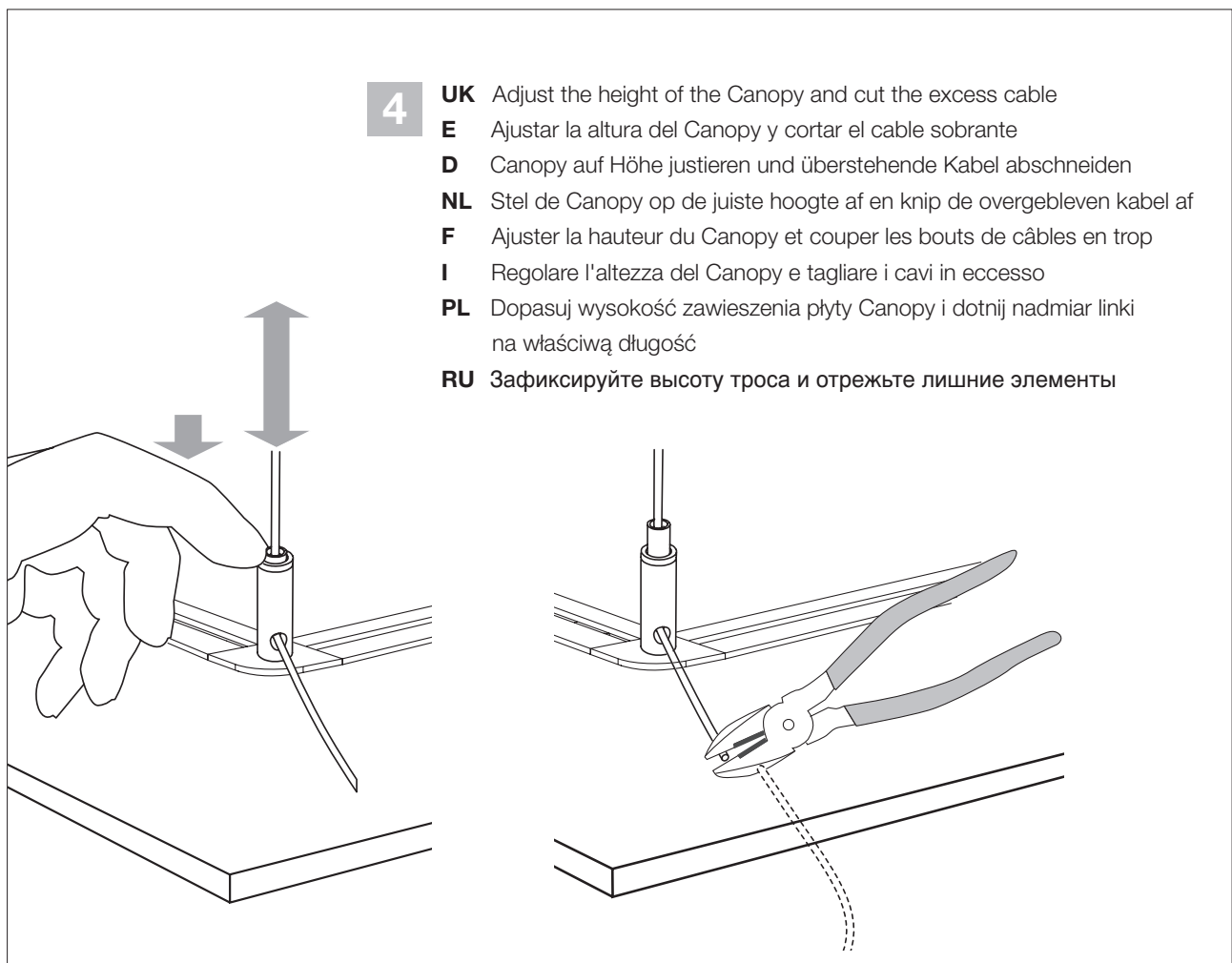
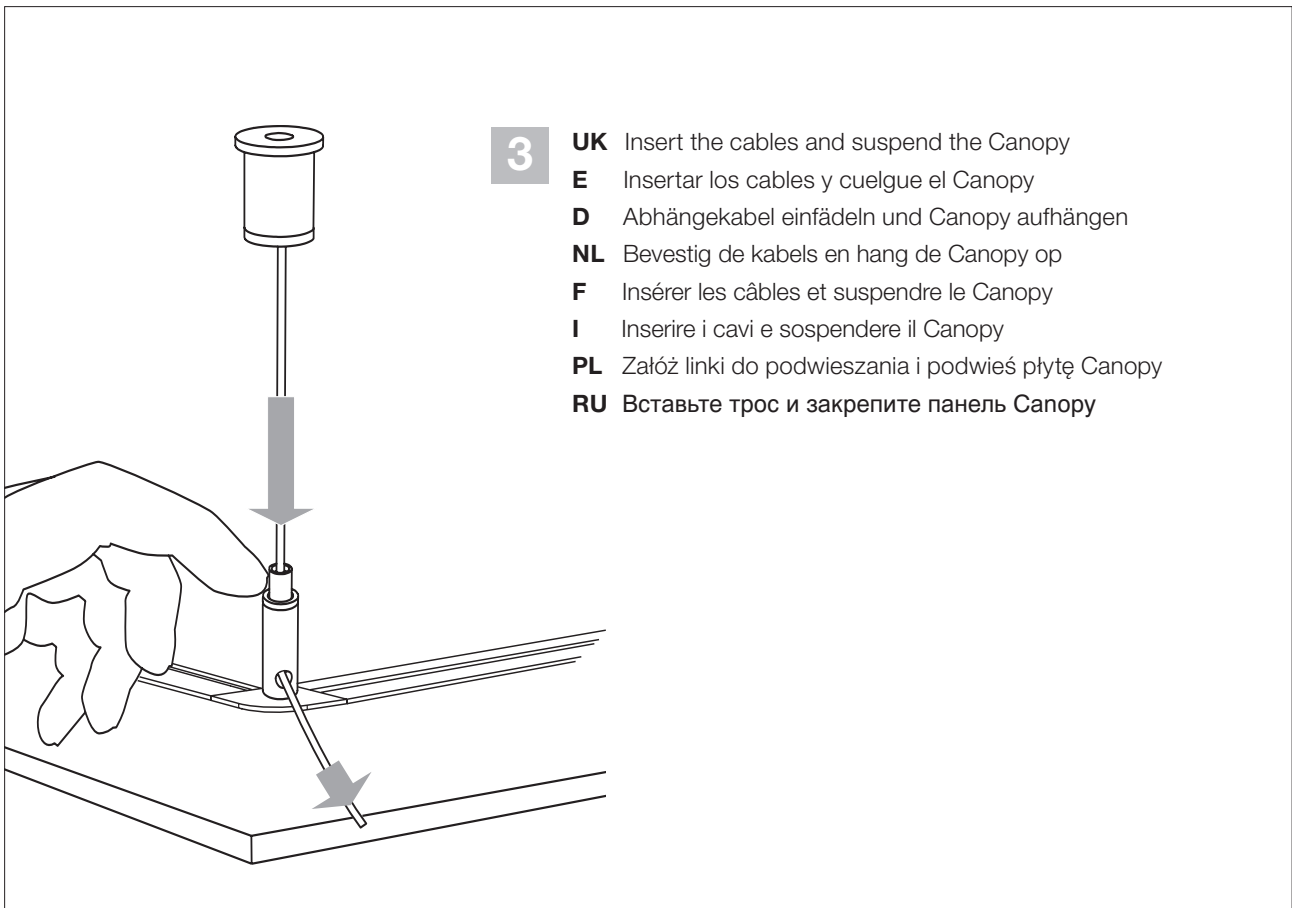

- 1.2) UK Individual suspension with drywall clips to plasterboard soffit**
E Cuelgue individual con clip para cartón-yeso a la placa de cartón- yeso
D Individuelle Installation mit Direktbefestigungsclip für Gipskarton
NL Individuele ophanging met clips aan een bouwkundige gipsplaatconstructie

- F Suspension d'un élément sur une plaque de plâtre avec clips de fixation directe**
I Sospensione di un elemento Canopy al di sotto di un soffitto in cartongesso con clip di fissaggio direkte
PL Podwieszenie pojedynczych płyt do sufitu z płyty gipsowo-kartonowej przy pomocy klipsów do g-k
RU Особый подвес с клипсой для крепления гипсокартона для монтажа к каркасу гипсокартона

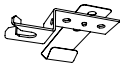

- 1 UK** Attach the clips (1) to the plasterboard ceiling and the shoulder bolts (2) to the corner brackets (3)
E Fijar los clips (1) al techo de cartón-yeso, y los tornillos (2) en cada esquina (3)
D Direktbefestigungsclip (1) an der Gipskarton befestigen und die Bolzen (2) in den Eckpunkten (3) montieren
NL Bevestig de clips (1) aan de gipsplaatconstructie en plaats de stelbouten (2) in de hoeksteunen (3) aan de achterkant van de plaat
F Fixer les clips (1) sur la plaque de plâtre et les boulons d'ancrage pour clip de fixation directe (2) dans les accessoires d'angles (3)
I Fissare le clip (1) al soffitto in cartongesso e i bulloni (2) negli appositi fori (3)
PL Zamocuj klipsy mocujące (1) do sufitu z płyty g-k oraz bolce (2) do klamr narożnych (3)
RU Установите клипсы (1) на каркасе потолка из гипсокартона и болты с заплечиком (2) на кронштейны (3)

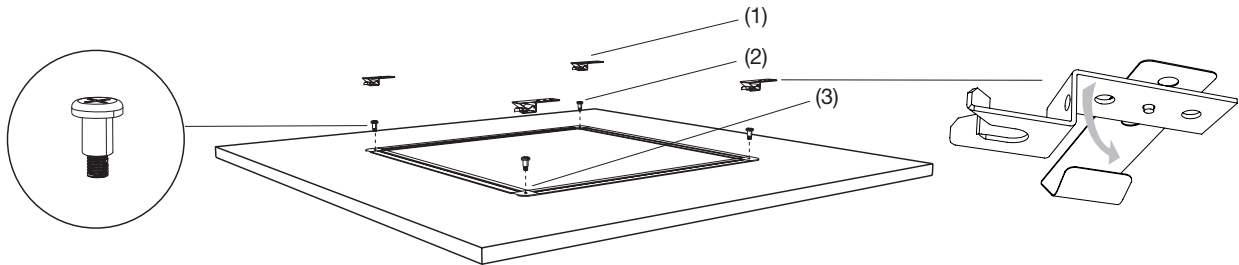

- 2 UK** Swing the top part of the clip out of the way to mark the location on the ceiling. Then, swing back and fix the drywall clips with 2 appropriate fixings
E Girar la parte superior del clip, de forma que marquen los puntos en el techo. Cerrar los clips y fijarlos con 2 tornillos adecuados
D Direktbefestigungsclip öffnen und auf den Befestigungspunkte ausrichten. Danach mit 2 Schrauben montieren und anschließend den Clip schließen.
NL Draai het bovenste deel van de clip naar buiten zodat het bevestigingspunt op het plafond kan worden gemarkeerd en bevestig hierna de clips aan de bouwkundige constructie.
F Faire basculer la partie supérieure du clip pour repérer les points de fixation. Ensuite, retourner le clip de fixation directe et le fixer avec 2 vis adaptées
I Fare ruotare la clip per identificare i punti di ancoraggio e segnarli. Richiudere la clip per cartongesso e fissarla con 2 viti adatte
PL Obróć górną część klipsów aby zaznaczyć ich miejsce mocowania na suficie z płyty g-k, a następnie po powrocie do pozycji wyjściowej zamocuj klipsy do g-k 2 odpowiednimi wkrętami
RU Поверните верхнюю часть клипсы так, чтобы пометить место крепления панели к потолку. Затем поверните на прежнее место и установите клипсы для крепления гипсокартона при помощи 2 подходящих фиксаторов

- 3 UK** Lift the Canopy to the ceiling and slide the bolts into the drywall clips
E Acercar el panel al techo e insertar los tornillos en los clips de cartón-yeso
D Canopy anheben und mit den Bolzen in die Direktbefestigungsclips schieben
NL Bevestig het paneel aan de clips door de stelbouten in de clips te schuiven

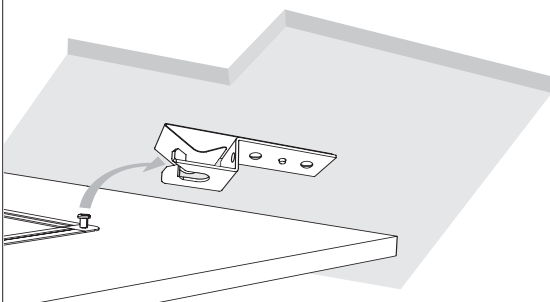

- F** Monter le Canopy sur le plafond et faire glisser le boulon d'ancrage dans le clip de fixation directe
I Installare il Canopy facendo scorrere i bulloni nelle apposite clip per cartongesso
PL Unieść płytę Canopy do płaszczyzny sufitu z płyty g-k i wsuń bolce w szczeliny mocujące klipsów do konstrukcji g-k
RU Поднимите панель Canopy к потолку и поместите болты в клипсы для крепления гипсокартона

2. **UK** Individual suspension to existing grid
E Suspensión de un Canopy bajo un techo existente
D Individuelle Installation unter einer abgehängten Decke
NL Individuele ophanging aan een bestaand ophangstelsel
F Suspension d'un élément sur une ossature existante
I Sospensione di un elemento Canopy su una struttura esistente
PL Podwieszenie pojedynczych płyt do istniejącej konstrukcji sufitu modułowego
RU Особый подвес для монтажа к каркасу уже установленной подвесной системы

2.1) **UK** For 24mm exposed tee grid : with twist clips and drywall clips



- E** Para perfilería vista de 24 mm: con twist clips y clips de cartón-yeso
D 24mm sichtbare T-Unterkonstruktion: Drehclip + Direktbefestigungsclip
NL Voor een 24 mm zichtbaar ophangstelsel : met profielklem en gipsplaatclip
F Pour ossature apparente T24: avec des clips 1/4 de tour et des clips de fixation directe
I Per una struttura a vista da 24mm: con twist clip, bulloni e cavi di sospensione
PL Do konstrukcji widocznej T24mm: przy pomocy klipsów z elementem gwintowanym oraz klipsów do g-k
RU Для видимой 24 мм подвесной системы: со спиральными клипсами и клипсами для крепления гипсокартона

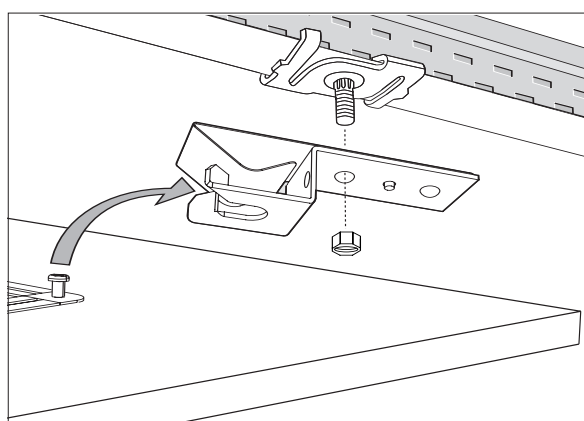

- 1** **UK** Attach the twist clips to the existing grid
E Fijar los twist clips a la perfilería existente
D Drehclip auf die vorhandene Unterkonstruktion montieren
NL Bevestig de profielklem aan het ophangstelsel
F Attacher le clip 1/4 de tour à l'ossature existante
I Fissare le twist clip con bulloni di ancoraggio alla struttura esistente
PL Zamocuj klipsy z elementem gwintowanym do istniejącej konstrukcji
RU Установите спиральную клипсу на фланце подвесной системы

- 2** **UK** Attach the drywall clips to the twist clips
E Fijar los clips de cartón-yeso a los twist clips mediante un tornillo
D Direktbefestigungsclip mit dem Drehclip verbinden
NL Bevestig de gipsplaatclip aan de profielklem
F Attacher les clips pour fixation directe aux clips 1/4 de tour
I Fissare le clip di fissaggio per cartongesso alle twist clip con bulloni
PL Zamocuj klipsy do g-k do klipsów z elementem gwintowanym
RU Установите клипсы для крепления гипсокартона на спиральные клипсы

- 3** **UK** Lift the Canopy to the ceiling and slide the bolts into the drywall clips
E Acercar el panel al techo e insertar los tornillos en los clips de cartón-yeso
D Canopy anheben und mit den Bolzen in die Direktbefestigungsclips schieben
NL Bevestig het paneel aan de clips door de stelbouten in de clips te schuiven
F Monter le Canopy sur le plafond et faire glisser le boulon d'ancrage dans le clip de fixation directe
I Installare il Canopy facendo scorrere i bulloni nelle apposite clip per cartongesso
PL Unieść płytę Canopy do płaszczyzny sufitu modułowego i wsunąć bolce w szczeliny mocujące klipsów do konstrukcji g-k
RU Поднимите панель Canopy к потолку и поместите болты в клипсы для крепления гипсокартона

2.2) **UK** For T24 exposed tee grid : with twist clips and aircraft cables

- E** Perfilería T24 : con twist clips y cables de suspensión
D 24mm sichtbare T-Unterkonstruktion: Drehclip + Abhängekabel
NL Voor een 24 mm zichtbaar ophangstelsel: met profielklem en ophangkabels
F Pour ossature T24: avec des boulons d'ancrage et des câbles
I Per una struttura a vista da 24mm: con twist clip, bulloni e cavi di sospensione
PL Do konstrukcji widocznej T24: przy pomocy klipsów z elementem gwintowanym oraz linek do podwieszania
RU Для видимой 24мм подвесной системы: со спиральными клипсами и тросами

1

- UK** Attach the twist clips to the existing grid
E Fijar los twist clips en la perfilera existente
D Drehclip auf die vorhandene Unterkonstruktion montieren
NL Bevestig de profielklem aan het ophangstelsel
F Attacher le boulon d'ancrage à l'ossature existante
I Fissare le twist clip con bulloni di ancoraggio alla struttura esistente
PL Zamocuj klipsy z elementem gwintowanym do istniejącej konstrukcji
RU Установите спиральную клипсу на фланце подвесной системы

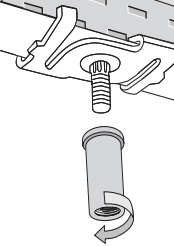
**2**

- UK** Attach the aircraft cable to the twist clip and please follow the appropriate installation instructions outlined on page 2 & 3
E Fijar los cables de suspensión a los twist clips, y seguir las instrucciones de instalación de las páginas 2 & 3
D Abhängekabel mit dem Drehclip verbinden, danach der Anleitung auf Seite 2 & 3 folgen
NL Bevestig de ophangkabel aan de profielklem en volg voor verdere installatie de instructieregels op pagina 2 & 3
F Attacher le câble au boulon d'ancrage et veuillez suivre le guide d'installation de la page 2 et 3
I Fissare i cavi di sospensione alle twist clip seguendo le istruzioni di posa delle pagine 2 e 3
PL Zamocuj linki do podwieszania do klipsów z elementem gwintowanym, a następnie postępuj zgodnie z odpowiednimi instrukcjami montażowymi przedstawionymi na stronach 2 i 3
RU Прикрепите трос к спиральной клипсе и, пожалуйста, следуйте инструкции по установке, приведенной на стр. 2 и 3

2.3) **UK** For Silhouette 6mm: with self blocking hammer head bolts (by others)

- E** Para perfilera Silhouette de 6 mm, con tornillos autoblocantes
D Silhouette 6mm Designunterkonstruktion: Hammerkopfschraube (nicht im Lieferprogramm)
NL Voor Silhouette 6 mm: met ongelijkvormige bouten
F Pour de l'ossature Silhouette 6mm: avec des boulons

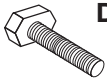

- I** Per una struttura Silhouette 6mm: con bulloni a testa di massello autobloccanti (disponibile sul mercato)
PL Do konstrukcji Silhouette 6mm: przy pomocy bolców samoblokujących w szczelinie profilu (w ofercie innych producentów)
RU Для подвесной системы Silhouette 6 мм: с блокирующей головкой болта в виде молотка

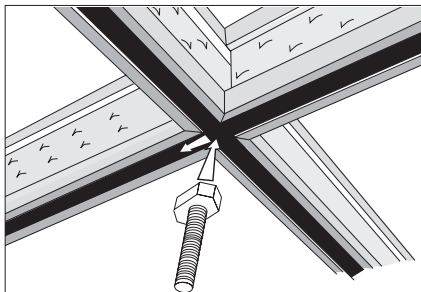
**1**

- UK** Install the bolt into the Silhouette grid
E Insertar el tornillo en la perfilera silhouette
D Hammerkopfschraube mit der Silhouette Schiene verbinden
NL Bevestig de bout in het Silhouette ophangstelsel
F Installer le boulon dans l'ossature silhouette
I Inserire il bullone nella struttura Silhouette
PL Zamocuj bolce do konstrukcji Silhouette
RU Закрепите болт на фланце подвесной системы Silhouette

2

- UK** Attach the aircraft cable to the bolt and please follow the appropriate installation instructions outlined on page 2 & 3
E Fijar el cable de suspensión al tornillo y seguir las instrucciones de instalación detalladas en las páginas 2 & 3
D Abhängekabel mit der Hammerkopfschraube verbinden, danach der Anleitung auf Seite 2 & 3 folgen
NL Bevestig de ophangkabel aan de bout en volg voor verdere installatie de instructieregels op pagina 2 & 3
F Attacher le câble au boulon et veuillez suivre le guide d'installation de la page 2 et 3
I Fissare i cavi di sospensione ai bulloni seguendo le istruzioni di posa delle pagine 2 e 3
PL Zamocuj linki do podwieszania do bolców, a następnie postępuj zgodnie z odpowiednimi instrukcjami montażowymi przedstawionymi na stronach 2 i 3
RU Прикрепите трос к болту и, пожалуйста, следуйте инструкции по установке, приведенной на стр. 2 и 3

